



ÉTANCHE LED CCT BORNE RAPIDE

Le luminaire étanche LED **ET150 CCT** délivre un flux lumineux de 6500 lumens, avec une puissance de 50W, offrant une efficacité lumineuse de 135 lm/W. Son switch CCT offre la possibilité de régler la teinte sur site.



Flux lumineux (4500°K)	6500Lm
Efficacité lumineuse	135 Lm/w
Puissance	50 W
Durée de vie L80B20 @ 25°C	50 000 h
Température de fonctionnement	-20°C / +45°C
Matériaux corps	ABS
Matériaux de fermeture	PC
Tension nominale	230VAC
IRC	>80
Poids du produit en kg	0,6
Largeur en mm / Diamètre	50
Longueur en mm	1545
Découpe ou entraxe de fixation en mm	Libre
Hauteur en mm	50
Angle de rayonnement	115°
Classe de protection	II
Type de protection	IP66
Indice de résistance aux chocs mécaniques	IK08
Couleur	Blanc
Indice d'éblouissement* selon conditions de pose	UGR<22
Garantie	3 ans
Test au fil incandescent	650°
Convertisseur	Interne
Composants	SMD2835

DESCRIPTION

Le ET150 CCT est un luminaire LED étanche, conçu pour des installations telles que les parkings, ateliers, locaux techniques, garages et gymnases. Il diffuse une lumière réglable sur le produit avec un switch (3000°K / 4000°K / 6000°K) avec un angle d'ouverture de 115°, garantissant une répartition homogène de la lumière.

Son corps en ABS et son diffuseur en polycarbonate (PC) assurent légèreté, robustesse et durabilité. Il intègre des LEDs SMD2835 haute performance et un convertisseur interne, garantissant une haute efficacité lumineuse.

L'installation rapide est facilitée par le système traversant avec presse-étoupes entrée/sortie, permettant un câblage en ligne sans ouverture du luminaire. L'entraxe de perçage libre assure une grande flexibilité d'installation. L'embout se referme par ¼ de tour avec jointage IP65.

Avec une durée de vie de 50 000 heures (L80B10 @ 25°C), un indice UGR<22, et une résistance élevée aux chocs IK08, il est conforme aux exigences des installations professionnelles. Le test au fil incandescent de 650°C garantit la sécurité. Ce modèle est garanti 3 ans.

ACCESSOIRES



CLIPS DE MONTAGE :

INCLUS

* Il est possible de commander des clips en pièce détachée afin d'attacher les câbles à l'arrière du produit notamment en cas de câblage centrale de l'ancien luminaire.

AIDE À LA PRESCRIPTION

Luminaire LED étanche 1545mm, CCT réglable 3000/4000°K/6000°K (135 lm/W), (UGR <22). Durée de vie de 50 000 heures avec maintien du flux lumineux à 80 % testé à 25 °C.

Version électronique double isolation avec convertisseur interne, IP66, flux lumineux de 6500 lumens, puissance de 50 W, angle d'ouverture 115°. Forme rectangulaire, longueur maximale 1545 mm, largeur 50 mm, hauteur 50 mm.

Équipé d'un système de connexion traversante P.N. avec presse-étoupes entrée/sortie et entraxe de fixation libre.

Matériaux : corps en ABS, diffuseur en polycarbonate (PC). Indice de protection contre les chocs IK08. IRC >80. Convertisseur interne intégré. Composants LED SMD2835. Garantie 3 ans.

SCHÉMA DE DISTRIBUTION DE L'INTENSITÉ LUMINEUSE

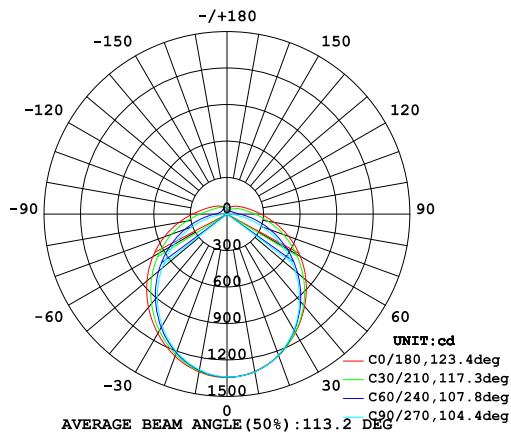

TELECHARGEMENT

[Télécharger
Garantie](#)

[Télécharger
Fiche de montage](#)

[Télécharger
IES](#)

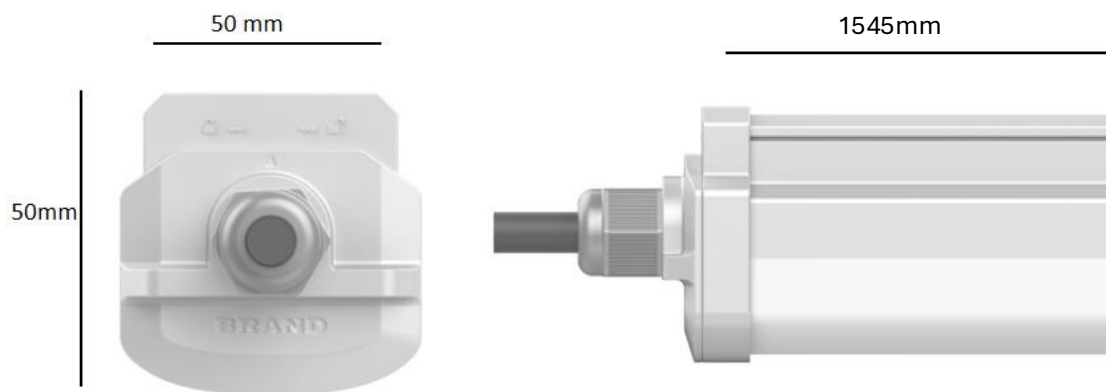

APPLICATIONS :

Parkings, atelier, locaux techniques, garages, gymnases, chambres froides.

INFORMATION EXPORT :

HS CODE	COLISAGE	DIMENSIONS DU COLIS (Longueur x largeur x hauteur)	VOLUME EN m^3	POIDS BRUT EN KG
	15	1600x220x220	0,12	14

RÉFÉRENCE	T° DE COULEUR	FLUX LUMINEUX
ET150-CCT	3/4/6000°K	6 500 Lm